

单相、三相导轨式多功能智能仪表

SDM630MCT

安装使用说明书 V1.3



浙江东鸿电子股份有限公司

声明

版权所有，未经本公司之书面许可，此手册中任何段落，章节内容均不得被摘抄、拷贝或以任何形式复制、传播，否则一切后果由违者自负。

本公司保留一切法律权利。

本公司保留对本手册所描述之产品规格进行修改的权利，恕不另行通知。订货前，请联系本公司或当地代理商以获悉本产品的最新规格。

目录

第一章 产品概述	
1.1 产品简介	2
1.2 产品特点	2
1.3 应用场景	2
第二章 技术规格参数	
2.1 技术参数	3
2.2 测量精度	3
2.3 RS485 通讯	3
2.4 性能标准	4
2.5 外形及安装尺寸	4
2.6 接线图	5
第三章 操作说明	
3.1 面板按键操作说明	5
3.1.1 按键定义	5
3.2 测量参数	6
3.2.1 查看电压电流	6
3.2.2 查看频率、功率因数、需量	7
3.2.3 查看功率	8
3.2.4 查看电量	9
3.3 设置操作	10
3.3.1 按键设置说明	11
3.3.2 数字输入方法	11
3.3.3 Modbus 通讯地址设置	11
3.3.4 通讯波特率设置	12
3.3.5 校验位设置	12
3.3.6 停止位设置	13
3.3.7 电流互感器参数设置	13
3.3.8 电压互感器参数设置	14
3.3.9 脉冲设置	14
3.3.10 脉冲常数设置	15
3.3.11 脉冲宽度设置	15
3.3.12 需量周期设置	16
3.3.13 背光时间设置	16
3.3.14 电网系统类型设置	17
3.3.15 清零设置	17
3.3.16 修改密码设置	17
3.3.17 电流反向设置	18
第四章 通讯指南	19

第一章. 产品概述

1.1 产品简介

SDM630MCT V2 是一款多功能导轨电表，可在单相两线，三相三相及三相四线电网中准确计量并显示各种电力参数：电压，电流，功率，频率，有功电量，无功电量，正向电量，反向电量，总谐波含量等。适用于实时电力监控系统，具有多功能，多用途，高稳定性和长寿命等特点。

该表采用外置互感器接入，适用于各种高、低压电网，最大电流可达 9999A，最大电压达 500KV。SDM630MCT V2 具有 RS485 通讯接口，支持最高通讯速率 38400bps，可实现远程通讯。通讯最短频率间隔可达 100 毫秒，是电力能源监控的理想选择。设置参数可通过面板上的触摸按键实现，操作简便并有密码保护。

SDM630MCT V2 具有 2 路脉冲输出，脉冲常数、脉宽、输出单位可设置。

1.2 产品特点

- 外观设计精致小巧
- CT 互感器式接入
- 双向计量
- 多功能测量，显示可滚动设置
- 可通讯接入 AMR，SCADA 系统中
- 白色背光液晶显示，方便数据读取

可测量并显示的参数：

- 相电压
- 线电压
- 电流
- 有功功率
- 无功功率
- 视在功率
- 频率
- 有功电能
- 无功电能
- 总谐波失真
- 最大需量

该产品具有密码保护功能：

- 密码修改
- 支持系统选择：单相两线，三相三线，三相四线
- 需量间隔时间
- 需量数据清零
- 通讯参数设置
- CT, PT 设置

1.3 应用场景

SDM630MCT V2 是针对电力系统、公用设施、工业应用及住宅等电力监控需求而设计的多功能电力仪表，可应用于交流充电桩，太阳能光伏等场合，其完备的通讯功能使之非常适合于各实时电力监控系统。

第二章. 技术规格参数

2.1 技术参数

- ◆ 输入电压: L-N: 100 to 289V a.c. (不适用于 3P3W)
L-L: 173 to 480V a.c. (适用于 3P3W/3P4W)
- ◆ 辅助电源: 85~275V a.c 或 120~380V d.c.
- ◆ 输入电流: 一次电流: 1-9999A
二次电流: 1A 或 5A
短时过流: 20 倍最大电流持续 0.5 秒
- ◆ 输入频率: 范围: 45-65 Hz
- ◆ 耐压能力: 交流耐压: 4KV/1min
脉冲耐压: 6kV – 1.2μS waveform
- ◆ 功耗: ≤ 2W
- ◆ 脉冲输出: 脉冲输出 1: 可设置
脉冲输出 2: 3200 imp/kWh
- ◆ 显示: LCD 带白色背光
- ◆ 最大读数: 9999999.9 kWh

2.2 测量精度

- ◆ 电压: ±0.5%
- ◆ 电流: ±0.5%
- ◆ 频率: ±0.2%
- ◆ 功率因数: ±1%
- ◆ 有功功率: ±1%
- ◆ 无功功率: ±1%
- ◆ 视在功率: ±1%
- ◆ 有功电度: Class1
- ◆ 无功电度: Class2

2.3 RS485 通讯

- ◆ 总线类型: RS485
- ◆ 通讯协议: Modbus RTU (默认) / DL/T645-2007 (可选)
- ◆ 波特率: 2400/ 4800/ 9600 (默认) / 19200/ 38400 bps
- ◆ 地址范围: 1-247

- ◆ 总线负载: 64 pcs
- ◆ 通讯距离: 1000 m
- ◆ 奇偶性: EVEN / ODD / NONE(默认)
- ◆ 数据位: 8
- ◆ 停止位: 1

2.4 性能标准

- ◆ 运行湿度: $\leq 90\%$
- ◆ 存储湿度: $\leq 95\%$
- ◆ 运行温度: $-25^{\circ}\text{C}\sim+55^{\circ}\text{C}$
- ◆ 存储温度: $-40^{\circ}\text{C}\sim+70^{\circ}\text{C}$
- ◆ 国际标准: GB-T 17215/ IEC62053-21/ EN50470-1/3
- ◆ 精度等级: Class 1.0
- ◆ 安装类别: CAT III
- ◆ 防护等级: IP51 (室内)
- ◆ 绝缘等级: II
- ◆ 海拔高度 $\leq 2000\text{m}$

2.5 外形及安装尺寸

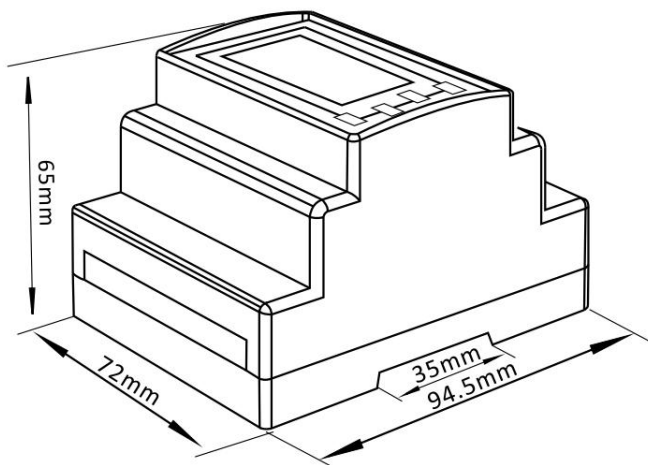

高度: 65 mm
宽度: 72 mm
长度: 94.5 mm

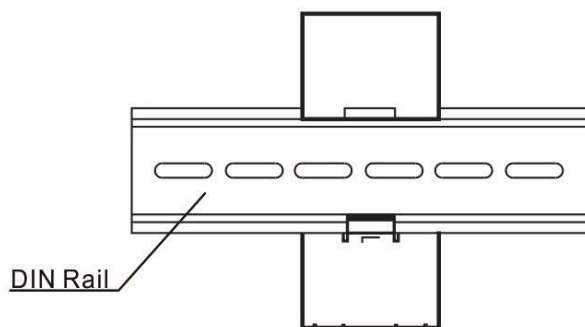
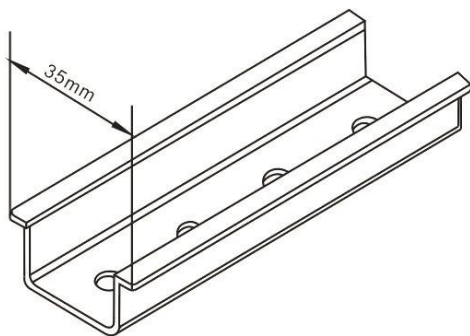

2.6 接线图

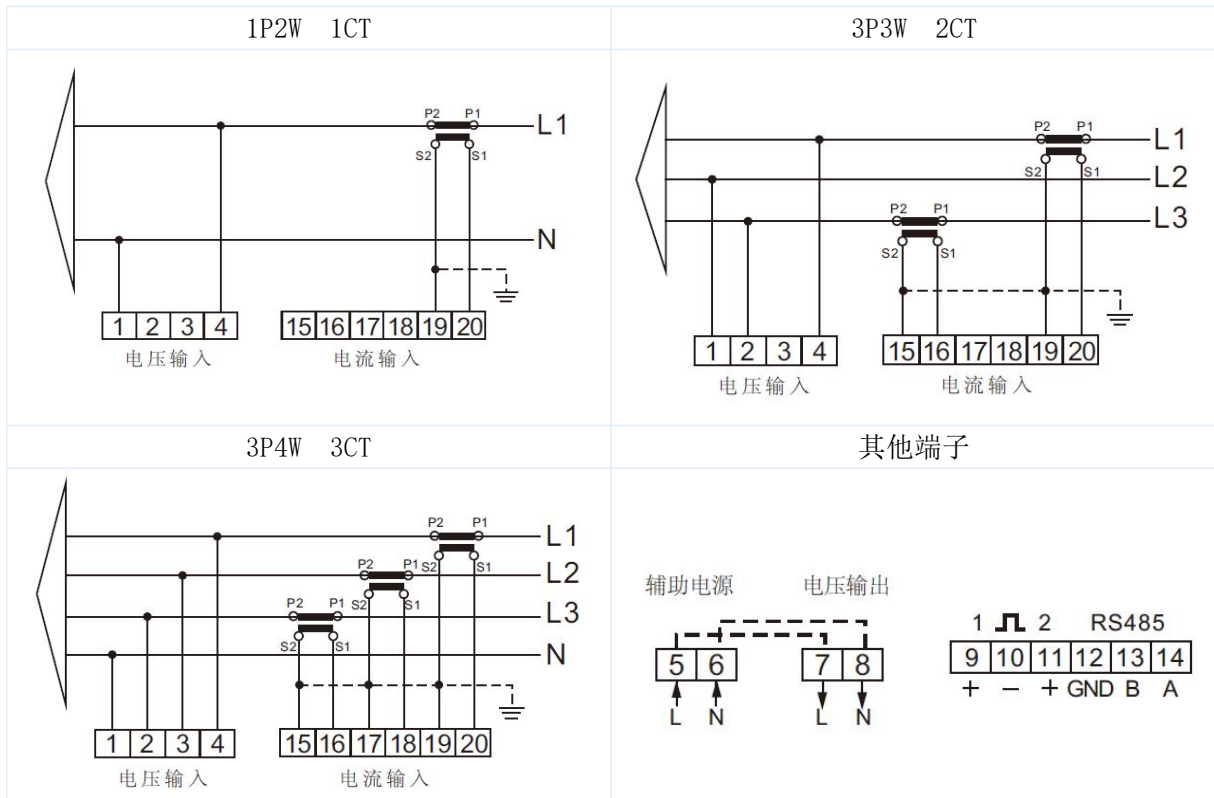

第三章. 操作说明

3.1 面板按键操作说明

正确接线后，接通电源即进入正常测量状态，屏幕显示如下：

第一屏	上电全屏显示
第二屏	显示软件版本
第三屏	显示内部检测完成

3.1.1 按键定义：

面板上有 4 个按键， 按键操作分长按和短按两种：

长按：按键时间超过 2 秒

短按：按下按键后 1 秒内释放即为短按。





	查看电压/电流 设置模式下为“向左”或者“返回”按键
	查看频率/功率因数 设置模式下为“向上”（增加数值）按键
	查看功率 设置模式下为“向下”（减少数值）按键
	查看电量 长按进入设置模式，设置模式下为“向右”（移动光标）按键 长按确认设置

3.2 测量参数

3.2.1 查看电压电流

通过按键  可查看：

1 L^1 L^2 L^3		各相电压 单位 V
1-1 L^{1-2} L^{2-3} L^{3-1}		各线电压（3P3W 模式下） 单位 V
2 L^1 L^2 L^3		各相电流 单位 A

3	 <p>N 0.000 A</p>	零线电流 单位 A
4	 <p>L¹ 00.00 V%THD L² 00.00 L³ 00.00</p>	电压谐波 THD% (3P4W 模式下)
4-1	 <p>L¹⁻² 00.10 V%THD L²⁻³ 00.10 L³⁻¹ 00.10</p>	电压谐波 THD% (3P3W 模式下)
5	 <p>L¹ 00.00 I%THD L² 00.00 L³ 00.00</p>	电流谐波 THD%

3.2.2 查看频率、功率因数、需量

通过按键  可查看：

1	 <p>Σ 00.00 Hz 0.999 PF</p>	频率 功率因数
---	--------------------------------------------------------------------------------------------------------------------	------------

2		各相功率因数
3		各相最大电流需量
4		最大功率需量

3.2.3 查看功率

通过按键  可查看：

1		各相有功功率(kW)
2		各相无功功率 (kVAr)

3		各相视在功率 (KVA)
4		总有功功率 kW 总无功功率 kVAr 总视在功率 kVA

3.2.4 查看电量

通过按键  可查看：

1		总有功电量 kWh
2		总无功电量 kVArh
3		正向有功电量 kWh

4		反向有功电量 kWh
5		正向无功电量 kVarh
6		反向无功电量 kVarh

3.3 设置操作

长按按键  进入设置界面，要求输入密码。默认密码 1000。













如果输入密码错误，屏幕显示 “PASS Err”







通过按键  退出设置界面。

3.3.1 按键设置说明

1. 密码确认后，进入设置菜单，用户可以通过  和  找到需要设置的参数页面。
2. 通过  进入选择菜单
3. 如果页面闪烁，可通过  和  进行设置。如果没有闪烁，说明还存在子菜单。
4. 选择好菜单后，按  确认进入，会看到 SET 标志。
5. 完成设置后，按  键退出设置，可通过  和  进行其他功能设置。
6. 如果要完全退出，可以连续按  直到完全退出设置程序。





3.3.2 数字输入方法

在设置程序里，可能需要输入数字或者输入密码等，通常是从左到右，方法如下：

1. 通过  和  去设置闪烁字符。
2. 按  确认输入数字，闪烁字符自动跳到下一位。
3. 依次类推，直到全部设置完成，按  退出设置。











3.3.3 Modbus 通讯地址设置

1		通过按键  和  找到通讯地址设置界面。
1-1		长按  进入频闪界面。

1-2		<p>通过按键  和  选择设置通讯地址：001 ~ 247。</p> <p>长按  确认设置。按  退出。</p>
-----	-----------------------------------------------------------------------------------	------------------------------------------------------------------------------------------------------------------------------------------------------------------------------------------------------------------------------------------------------------------------------------------------------------------------------------------------------------------------------------------------------



3.3.4 通讯波特率设置

用户可通过面板按键设置通讯波特率：2.4k, 4.8k, 9.6k, 19.2k, 38.4k。

1		<p>通过按键  和  找到通讯波特率设置界面。</p>
2-1		<p>长按  进入频闪界面。</p>
2-2		<p>通过按键  和  选择设置通讯波特率。</p> <p>长按  确认设置。按  退出。</p>

3.3.5 校验位设置

用户可通过面板按键设置通讯校验位：EVEN / ODD / NONE。

1		<p>通过按键  和  找到通讯校验位设置界面。</p>
---	-------------------------------------------------------------------------------------	-------------------------------------------------------------------------------------------------------------------------------------------------------------------------------------------------------

2-1		<p>长按  进入频闪界面。</p>
2-2		<p>通过按键  和  选择设置通讯校验位。</p> <p>长按  确认设置。按  退出。</p>

3.3.6 停止位设置



用户可通过面板按键设置 停止位：1 或 2。







1		<p>通过按键  和  找到停止位设置界面。</p>
2		<p>长按  进入频闪界面。通过按键  和  选择设置停止位。</p> <p>长按  确认设置。按  退出。</p>

注：停止位默认为 1。在校验位为 NONE 时，才可选择设置成 2。

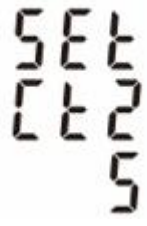
3.3.7 电流互感器参数设置











用户可根据实际需求，设置二次电流（1A 或 5A），然后设置互感器变比。

1		<p>通过按键  和  找到电流互感器统设置界面。</p>
---	-------------------------------------------------------------------------------------	--------------------------------------------------------------------------------------------------------------------------------------------------------------------------------------------------------

2		<p>长按  进入二次电流频闪界面。</p> <p>通过按键  和  选择设置： 5A/1A</p>
3		<p>互感器变比设置：</p> <p>长按  进入电流变比频闪界面。</p> <p>通过按键  和  选择设置： 0001-2000。</p>
<p>举例：当变比设置为 100，二次电流为 5A，则一次电流即为 $5A \times 100 = 500A$。</p>		

3.3.8 电压互感器参数设置

用户可根据实际需求，设置二次电压 (PT2 100 到 500V) 及电压变比。

1		<p>通过按键  和  找到二次电压设置界面。</p> <p>左图显示二次电压为 400V。 默认 400V。</p>
2		<p>长按  进入二次电压频闪界面。通过按键  和  选择设置 100 ~ 500V。</p>
3		<p>电压变比设置。</p> <p>长按  进入电压变比频闪界面。通过按键  和  选择设置 0001 to 2000</p>
<p>举例：当变比设置为 100，二次电压为 400V，则一次电压为 $400V \times 100 = 40000V$。</p>		

3.3.9 脉冲设置

用户可对脉冲 1 输出类型进行设置：有功电量 kWh 和无功电量 kVarh

1		<p>通过按建  和  找到脉冲设置页面</p>
2		<p>长按  进入频闪界面。通过  和  选择设置：kWh 或者 kVArh。</p> <p>长按  确认设置。按  退出。</p>

3.3.10 脉冲常数设置

该表脉冲 1 常数可设置为 0.01/0.1/1/10/100/1000kWh/kVArh。



(左图表示 1 脉冲 = 10kWh/kVArh)

1		<p>通过按键  和  找到脉冲常数设置界面。</p>
2		<p>长按  进入频闪界面。通过按键  和  选择脉冲常。</p> <p>长按  确认设置。按  退出。</p>

3.3.11 脉冲宽度设置

用户可对脉宽进行设置，设置可选择：200(默认), 100, 60ms。



左图显示脉宽为 200ms

1		通过按键 和 找到脉宽设置界面。
2		长按 进入频闪界面。通过按键 和 选择脉宽：200/100/60ms。 长按 确认设置。按 退出。

3.3.12 需量周期设置

该功能用于电量和功率需量值得计算。用户可选设置：0, 5, 8, 10, 15, 20, 30, 60 分钟。

1		通过按键 和 找到需量时间设置界面。
2		长按 进入频闪界面。 通过按键 和 选择设置：0, 5, 8, 10, 15, 20, 30, 60 分钟。 长按 确认设置。
按 退出设置，回到设置菜单。		

3.3.13 背光时间设置

该功能用于背光时间调整，提高背光使用效率。

1		<p>默认：60 分钟。 可选：0/5/10/30/60/120 例如当设置为 5 时，则背光会在用户对表无操作 5 分钟后熄灭。 当设置为 0 时，背光长亮。</p>
2		<p>长按  进入频闪界面。 通过按键  和  选择设置，长按  确认设置。</p>



3.3.14 电网系统类型设置





用户可根据实际需求，设置网系统类型。

1		<p>通过按键  和  找到电网系统设置界面。 当前界面显示为三相三线。</p>
2		<p>长按  进入频闪界面。通过按键  和  选择设置：3P4W,3P3W 或者 1P2W。 长按  确认设置。按  退出。</p>

3.3.15 清零设置

用户可通过面板按键做清零设置：电流最大需量和功率最大需量。



1		<p>通过按键  和  找到清零设置界面。</p>
---	-------------------------------------------------------------------------------------	----------------------------------------------------------------------------------------------------------------------------------------------------------------------------------------------------







2		<p>长按  进入频闪界面。长按  完成需量清零。</p> <p>按  退出。</p>
---	-----------------------------------------------------------------------------------	--------------------------------------------------------------------------------------------------------------------------------------------------------------------------------------------------------------------------------------------------------------------------------------------------

3.3.16 修改密码设置

1		<p>通过按键  和  找到修改密码设置界面。</p>
2-1		<p>按  进入频闪界面。</p>
2-2		<p>通过按键  和  选择输入新密码。长按  确认设置。</p>
<p>按  退出设置，回到设置菜单。</p>		

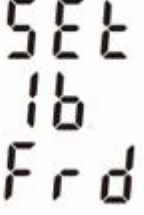
3.3.17 电流反向设置

1		<p>通过按键  和  找到电流反向设置界面。</p>
---	-------------------------------------------------------------------------------------	------------------------------------------------------------------------------------------------------------------------------------------------------------------------------------------------------

2-1		按  进入 A 相，默认为正向 Frd 。
2-2		通过按键  和  选择 A/B 或 C 相。 长按  确认设置。
按  退出设置，回到设置菜单。		

当 A 相电流互感器接反时，可以通过电表上的设置给电流反向：

1		按  进入 A 相，默认为正向 Frd。
2		长按  键，红色字符闪烁。 按  键选择 Frd（正向）或者 Rev（反向）。
长按  键确认设置，  退回到上一级菜单，连续按  退回。		

第四章. 通讯指南

功能码	行为
04	读取输入寄存器

寄存器地址	输入寄存器				寄存器首地址		3	3	1
	描述	字节长度	数据类型	单位	Hex		0	0	0
					高字节	低字节	4	3	2
							W	W	W
30001	L1相电压	4	Float	V	00	00	√	X	√
30003	L2相电压	4	Float	V	00	02	√	X	X
30005	L3相电压	4	Float	V	00	04	√	X	X
30007	L1电流	4	Float	A	00	06	√	√	√
30009	L2电流	4	Float	A	00	08	√	√	X
30011	L3电流	4	Float	A	00	0A	√	√	X
30013	L1有功功率	4	Float	W	00	0C	√	X	√
30015	L2有功功率	4	Float	W	00	0E	√	X	X
30017	L3有功功率	4	Float	W	00	10	√	X	X
30019	L1视在功率	4	Float	VA	00	12	√	X	√
30021	L2视在功率	4	Float	VA	00	14	√	X	X
30023	L3视在功率	4	Float	VA	00	16	√	X	X
30025	L1无功功率	4	Float	VAr	00	18	√	X	√
30027	L2无功功率	4	Float	VAr	00	1A	√	X	X
30029	L3无功功率	4	Float	VAr	00	1C	√	X	X
30031	L1功率因数	4	Float	None	00	1E	√	X	√
30033	L2功率因数	4	Float	None	00	20	√	X	X
30035	L3功率因数	4	Float	None	00	22	√	X	X
30037	L1电压电流夹角	4	Float	Degrees	00	24	√	X	√
30039	L2电压电流夹角	4	Float	Degrees	00	26	√	X	X
30041	L3电压电流夹角	4	Float	Degrees	00	28	√	X	X
30043	三相相电压平均值	4	Float	V	00	2A	√	X	X
30047	三相电流平均值	4	Float	A	00	2E	√	√	√
30049	三相电流和	4	Float	A	00	30	√	√	√
30053	总有功功率	4	Float	W	00	34	√	√	√
30057	总视在功率	4	Float	VA	00	38	√	√	√
30061	总无功功率	4	Float	VAr	00	3C	√	√	√
30063	总功率因数	4	Float	None	00	3E	√	√	√
30067	总电压电流夹角	4	Float	Degrees	00	42	√	√	√
30071	频率	4	Float	Hz	00	46	√	√	√
30073	正向有功电量	4	Float	kWh	00	48	√	√	√
30075	反向有功电量	4	Float	kWh	00	4A	√	√	√
30077	正向无功电量	4	Float	kVArh	00	4C	√	√	√
30079	反向无功电量	4	Float	kVArh	00	4E	√	√	√
30081	视在电量	4	Float	kVAh	00	50	√	√	√
30083	安时值	4	Float	Ah	00	52	√	√	√
30085	当前总有功功率需量	4	Float	W	00	54	√	√	√
30087	总有功功率最大需量	4	Float	W	00	56	√	√	√
30101	当前总视在功率需量	4	Float	VA	00	64	√	√	√
30103	当前总视在功率最大需量	4	Float	VA	00	66	√	√	√

30105	当前零线电流需量	4	Float	Amps	00	68	√	X	X
30107	零线电流最大需量	4	Float	Amps	00	6A	√	X	X
30109	当前总无功功率需量	4	Float	VAr	00	6C	√	√	√
30111	总无功功率最大需量	4	Float	VAr	00	6E	√	√	√
30201	L1-2线电压	4	Float	V	00	C8	√	√	X
30203	L2-3线电压	4	Float	V	00	CA	√	√	X
30205	L3-1线电压	4	Float	V	00	CC	√	√	X
30207	三相线电压平均值	4	Float	V	00	CE	√	√	X
30225	零线电流	4	Float	A	00	E0	√	X	X
30235	L1相电压总谐波含有量	4	Float	%	00	EA	√	X	√
30237	L2相电压总谐波含有量	4	Float	%	00	EC	√	X	X
30239	L3相电压总谐波含有量	4	Float	%	00	EE	√	X	X
30241	L1电流总谐波含有量	4	Float	%	00	F0	√	√	√
30243	L2电流总谐波含有量	4	Float	%	00	F2	√	X	X
30245	L3电流总谐波含有量	4	Float	%	00	F4	√	√	X
30249	三相相电压总谐波含有量平均值	4	Float	%	00	F8	√	X	√
30251	三相电流总谐波含有量平均值	4	Float	%	00	FA	√	√	√
30255	总功率因数	4	Float	None	00	FE	√	√	√
30259	当前L1电流需量	4	Float	A	01	02	√	√	√
30261	当前L2电流需量	4	Float	A	01	04	√	√	X
30263	当前L3电流需量	4	Float	A	01	06	√	√	X
30265	L1电流最大需量	4	Float	A	01	08	√	√	√
30267	L2电流最大需量	4	Float	A	01	0A	√	√	X
30269	L3电流最大需量	4	Float	A	01	0C	√	√	X
30335	L1-2线电压总谐波含有量	4	Float	%	01	4E	√	√	X
30337	L2-3线电压总谐波含有量	4	Float	%	01	50	√	√	X
30339	L3-1线电压总谐波含有量	4	Float	%	01	52	√	X	X
30341	三相线电压总谐波含有量平均值	4	Float	%	01	54	√	√	X
30343	总有功电量	4	Float	kWh	01	56	√	√	√
30345	总无功电量	4	Float	kVArh	01	58	√	√	√
30347	L1正向有功电量	4	Float	kWh	01	5A	√	X	√
30349	L2正向有功电量	4	Float	kWh	01	5C	√	X	X
30351	L3正向有功电量	4	Float	kWh	01	5E	√	X	X
30353	L1反向有功电量	4	Float	kWh	01	60	√	X	√
30355	L2反向有功电量	4	Float	kWh	01	62	√	X	X
30357	L3反向有功电量	4	Float	kWh	01	64	√	X	X
30359	L1总有功电量	4	Float	kWh	01	66	√	X	√
30361	L2总有功电量	4	Float	kWh	01	68	√	X	X
30363	L3总有功电量	4	Float	kWh	01	6A	√	X	X
30365	L1正向无功电量	4	Float	kVArh	01	6C	√	X	√
30367	L2正向无功电量	4	Float	kVArh	01	6E	√	X	X
30369	L3正向无功电量	4	Float	kVArh	01	70	√	X	X
30371	L1反向无功电量	4	Float	kVArh	01	72	√	X	√
30373	L2反向无功电量	4	Float	kVArh	01	74	√	X	X

30375	L3 反向无功电量	4	Float	kVArh	01	76	√	X	X
30377	L1总无功电量	4	Float	kVArh	01	78	√	X	√
30379	L2 总无功电量	4	Float	kVArh	01	7A	√	X	X
30381	L3 总无功电量	4	Float	kVArh	01	7C	√	X	X

代码	行为
10	写入参数保存寄存器
03	读取参数保存寄存器

寄存器地址	参数数量	参数	寄存器首地址 (Hex)		有效范围	模式
			高字节	低字节		
40003	2	需量周期	00	02	需量周期时间, 单位min 默认60 min 可设置范围: 0~60, 0代表实时更新(1s 更新一次需量) 长度 : 4 个字节 数据类型 : Float	读/写
40011	6	电表系统模式	00	0A	电表系统模式: 默认: 3P4W 可设置范围: 1 = 1P2W 2 = 3P3W 3 = 3P4W Length : 4 byte Data Format : Float 备注: 需要取得访问权限才可设置	读/写
40013	7	脉冲1的脉冲宽度	00	0C	脉冲1的脉冲宽度:单位ms 默认200 ms 可设置范围: 60, 100 or 200 ms 长度 : 4 个字节 数据类型 : Float	读/写
40015	8	访问权限 (读取权限状态) (KPPA)	00	0E	读操作: 获取当前访问权限的状态。 0=未获取访问权限; 1=已获取访问权限。 长度 : 4 个字节 数据类型 : Float	读
40019	10	通讯校验位 和停止位	00	12	通讯校验位和停止位: 默认: 1位停止位和无校验 可设置范围: 0 = 1位停止位和无校验 (默认) 1 = 1位停止位和偶校验. 2 = 1位停止位和奇校验.	读/写

					3 = 2位停止位和无校验 长度 : 4 个字节 数据类型 : Float	
40021	11	通讯地址	00	14	电表通讯地址: 默认1. 可设置范围: 1~247 长度 : 4 个字节 数据类型 : Float	读/写
40023	12	脉冲1输出比率	00	16	脉冲1输出比率: n= 1 to 6 1--0.01kwh/imp 2--0.1kwh/imp 3--1kwh/imp 4-10kwh/imp 5-100kwh/imp 6-1000kWh/imp 长度 : 4 个字节 数据类型 : Float	读/写
40025	13	系统密码	00	18	读操作: 获取系统密码; 写操作: 写入正确的密码, 则获取访问权限。 长度 : 4 个字节 数据类型 : Float	读/写
40029	15	通讯波特率	00	1C	0 = 2400 baud. 1 = 4800 baud. 2 = 9600 baud (默认) 3 = 19200 baud. 4 = 38400 baud 长度 : 4 个字节 数据类型 : Float	读/写
40049	11	*PT2	00	30	范围:100-500V 长度 : 4 个字节 数据类型 : Float 备注: 需要取得访问权限才可设置	r/w
40051	26	CT变比	00	32	范围0001-2000 长度 : 4 个字节 数据类型 : Float 备注: 需要取得访问权限才可设置	读/写
40053	27	CT2	00	34	1A/5A 长度 : 4 个字节 数据类型 : Float 备注: 需要取得访问权限才可设置	只读
40065	33	PT变比	00	40	电压互感器的PT 变比 默认1 范围0001-2000 长度 : 4 个字节	读/写

					数据类型 : Float 备注: 需要取得访问权限才可设置	
40087	44	脉冲1 电量模式	00	56	写脉冲1模式: 写脉冲1模式: 37=总有功 39= 总无功 (默认) 长度 :4 个字节 数据类型 :Float	读/写
461457	30729	清零	F0	10	00 00: 需量清零 长度: 4字节 数据类型: Hex	只写
464513	32257	序列号	FC	00	序列号 长度: 4字节 数据类型 : unsigned int32	只读

如有意向，欢迎垂询：

浙江东鸿电子股份有限公司
浙江省嘉兴市南湖区七星街道东进路 52 号
联系方式：

电话：0573-83698881

邮箱：sales@eastrongroup.com

